

В. В. СЕДОВ

НОВЫЕ ДАННЫЕ О ЯЗЫЧЕСКОМ СВАТИЛИЩЕ ПЕРУНА

(По раскопкам Новгородской экспедиции 1952 г.)

Летом 1951 г. в Перыни (около Новгорода) было открыто и в основном исследовано древнерусское языческое святилище Перуна¹. Перынский отряд Новгородской археологической экспедиции в 1952 г. продолжил изучение центральной и начал исследование юго-западной части святилища. Окончание раскопок центральной части святилища в 1952 г. полностью подтвердило реконструкцию, сделанную на основании материалов 1948 и 1951 гг. Неисследованной осталась лишь большая юго-восточная часть кольцеобразного рва, разрушенная при постройке здесь современного здания (рис. 46—I). Раскопки 1952 г., проведенные на наиболее сохранившихся западных и юго-западных участках рва, точнее выявили своеобразное очертание внешней границы этого кольцевидного рва с восемью дугообразными выступами. Дно и склоны его были покрыты темносерой прослойкой, свидетельствующей о задернованности. В центрах дугообразных выступов вскрыты остатки кострищ. В желтопесочном заполнении рва найдены небольшой точильный брусок с отверстием и несколько мелких черепков лепной и сделанной на гончарном круге посуды.

В четырех метрах от юго-западного дугообразного выступа кольцеобразного рва центральной части святилища, на глубине 0,4—0,9 м от дневной поверхности, открыта северо-восточная часть второго, кольцеобразного рва (рис. 46—II). Его центр находится вне раскопа и намечается по довольно правильной окружности — внутренней стороне рва в 4,5—5 м от южной границы раскопа. Вероятно, что центр лежит на прямой, проходящей через то место, где стояла статуя Перуна, и центр юго-западного дугообразного выступа первого кольцевого рва. Диаметр внутренней окружности вновь открытого рва около 23 м. Небольшой отрезок, открытый в 1952 г., не дает еще представления о внешней границе, повидимому, не образующей правильной окружности. Ширина рва колеблется от 7 до 9 м. Вырыт он в материке (бледножелтый с красными прожилками песок).

В отличие от рва центральной части святилища, второй ров не имеет дугообразных выступов по внешней границе, а представляет собой простейшей формы кольцевидную канаву с покатыми стенками. Дно — корытообразное в разрезе; наибольшая глубина 1,6 м, угол наклона стенок в редких случаях превышает 30°. Дно и склоны, так же как у первого рва, были покрыты серой супесчаной прослойкой с редко встречающимися мелкими угольками. В некоторых местах рва обнаружены скопления углей, мелких камней (диаметром 3—5 см) со следами пребывания в огне и мелких

¹ С.м. КСИИМК, вып. L, 1953.

обломков глиняной посуды. По всей вероятности, это остатки кострищ, разбросанных при разрушении святилища. Толщина серой прослойки 3—15 см. Образование этой прослойки, как и соответствующей прослойки центрального кольцевидного рва, относится ко времени существования святилища.



Рис. 46. План остатков и реконструкция святилища Перуна по раскопкам 1948, 1951 и 1952 гг.:

I—план остатков святилища Перуна; II—разрез вновь открытого рва и культурных напластований вдоль западной стенки раскопа 1952 г. (по линии А—А); III—реконструкция плана святилища:

1—границы рвов; 2—остатки ямы от основания статуи Перуна; 3—остатки кострищ; 4—полуземлянки XII—XV вв., нарушившие святилище; 5—поздние нарушения культурного слоя; 6—части рвов, открытые в 1948, 1951, 1952 гг.; а—серый слой (XV—XX вв.); б—грязножелтый слой (XII—XV вв.); в—желто-песчаное заполнение рвов; г—темносерый слой (IX—X вв.); д—материк.

В ней найдено: бронзовое гладкое поясное кольцо, железный нож, по форме сходный с ножами из древнерусских курганов, железный гвоздь и кремневый наконечник стрелы. Обломки керамики, собранные при снятии этой прослойки, настолько малы, что в большинстве случаев не позволяют определить, принадлежат ли они лепным сосудам или сделанным на гончарном круге. Большинство же более или менее крупных черепков относится к лепной неорнаментированной посуде последних столетий перед появлением гончарной керамики. Они довольно толстостенны (7 мм), тесто

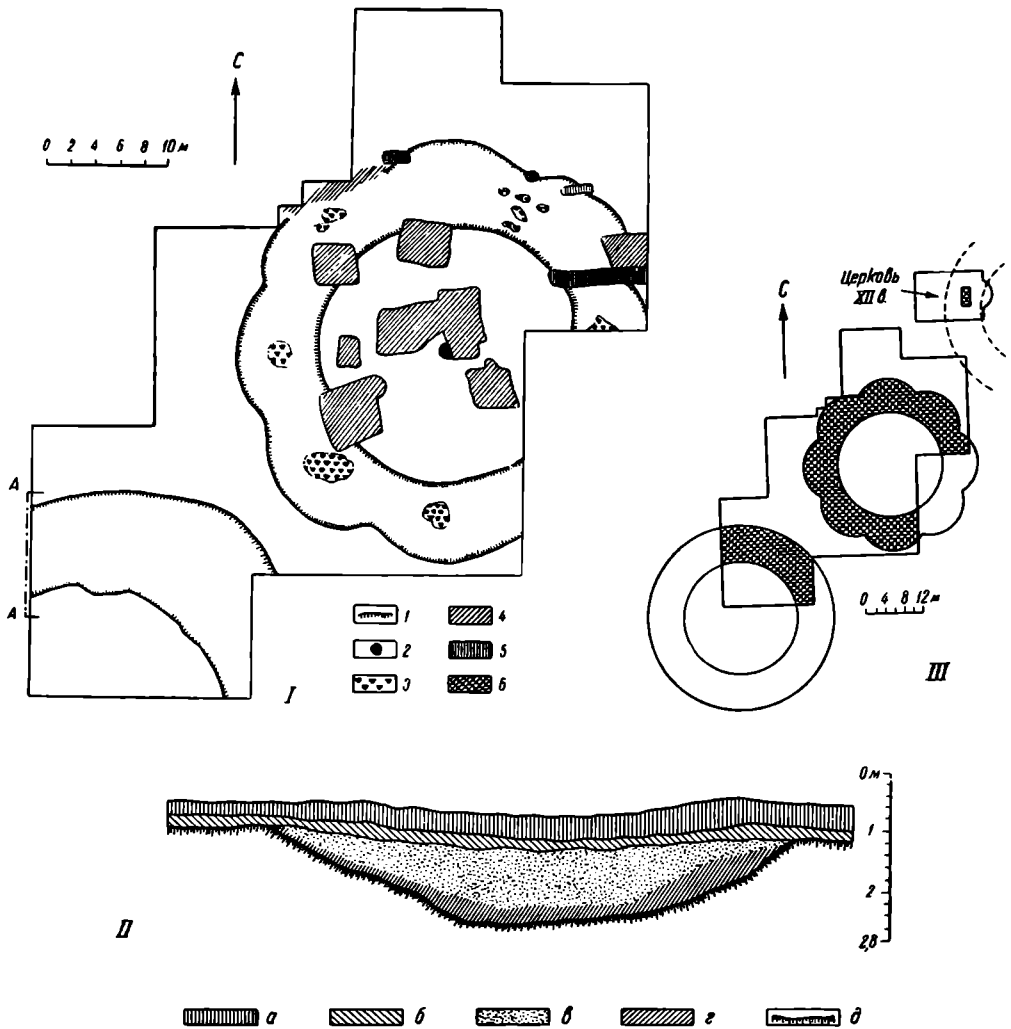
содержит значительную примесь дресвы и немного песка. В этой же прослойке встречено и несколько черепков сосудов, изготовленных на круге, один из них орнаментирован волнистой линией.

Ров заполнен чистым бледножелтым и желтым песком, местами встречаются мелкие включения красного цвета, свидетельствующие о примеси материкового песка. Судя по однородности заполнения рва, он был засыпан сразу на всю глубину. Керамический материал во рву почти полностью отсутствует. Найдено всего несколько мелких обломков посуды, сделанной на круге. Из находок здесь обнаружен какой-то полностью окислившийся железный предмет, кусочек шлака и обожженный глиняный шарик. Такие шарики не раз встречены в древних слоях Новгорода, назначение их неизвестно.

Стратиграфическое наблюдение и керамический материал позволяют допустить одновременность существования и засыпки обнаруженных ровов. Оба они (после засыпки) перекрыты грязножелтым (или серовато-желтым) культурным слоем, который, судя по многочисленным находкам в 1951 г., датируется X—XV вв. Время разрушения святилища по летописным сообщениям определяется концом X в. На основании находок обломков лепной керамики в серой прослойке рва, время сооружения святилища следует отнести по крайней мере к IX столетию.

Определять назначение вновь открытого рва и делать какие-либо заключения о его конструкции в целом преждевременно. Вскрыта пока очень небольшая часть его. Однако связь второго рва со святилищем несомненна. При его изучении следует обратить внимание на конструктивное устройство некоторых курганных групп и многочисленные параллели в устройстве центральной части святилища с курганной архитектурой языческих славян, о чем говорилось в отчете о раскопках в Перыни в 1951 г.¹

Например, курганная группа около Радощковичей (б. Виленской губ.) состояла из 70 круглых в плане насыпей; каждая была окружена правильным кольцеобразным ровом. Три четверти могильника делились на три довольно правильные группы. В центре каждой из них большой курган, окруженный кольцом меньших курганов (в северной четверти могильника такой правильности не наблюдалось)². В 3 км от большого Гнездовского могильника находилась курганная группа, состоящая из десяти насыпей. Девять из них, высотой до 2,1 м, были расположены кольцеобразно вокруг центрального кургана высотой в 4,2 м.

Аналогичное размещение наблюдалось в устройстве курганной группы около д. Гретько (Себежского уезда б. Витебской губ.)³ и в других местах.

Центральный курган в таких могильниках, очевидно, принадлежал старшему члену патриархально-семейной общины, может быть, ее основателю; вокруг располагались могильные памятники прочих членов общины.

Ибн-Фадлан в описании языческого святилища руссов на Волге отмечает, что вокруг главного идола, стоявшего в центре святилища, располагались по кругу изображения второстепенных богов⁴. Учитывая сказанное, вполне закономерно предположить, что подобное устройство было и в Перыньском святилище. Вокруг статуи Перуна — главного бога славян-

¹ В. В. Седов. Указ. соч. По мнению Н. И. Брунова, некоторые черты курганной архитектуры языческого периода древней Руси даже проникают в архитектуру городов Киевской Руси. (Доклады по истории архитектуры в научных учреждениях Москвы. Сообщения кабинета теории и истории архитектуры Академии архитектуры СССР, вып. 3, М., 1943, стр. 38).

² Ф. В. Покровский. Археологические экскурсии по Виленской губернии. Вильна 1893, стр. 44—45.

³ Архив ИИМК, д. ГАИМК, № 135, 1928, стр. 11.

⁴ А. Я. Гаркави. Сказания мусульманских писателей о славянах и русских. СПб., 1870, стр. 95—96.

язычников, стоявшей в центре холма, были поставлены изображения других языческих богов. В отличие от святилища, описанного Ибн-Фадланом, каждая статуя языческого бога в Перыни имела свой пьедестал — круг, обнесенный кольцеобразным рвом, по типу отмеченных выше курганных групп (рис. 46—III). Часть одного из таких рвов и открыта раскопками 1952 г. Это предположение казалось бы преждевременным, если бы в



Рис. 47. План остатков деревянных сооружений XII—XV вв. в южной части раскопа 1952 г.
1—следы сооружения № 1; 2—следы сооружения № 2.

раскопе 1948 г. внутри церкви Рождества богородицы нижние горизонты культурного слоя, относящегося также к IX—X вв., не были аналогичны с заполнением вновь открытого рва¹. Культурный слой около церкви (северная часть раскопа 1951 г.), нижние горизонты которого относятся к XI—XII вв., значительно отличается от наслоений в раскопе внутри церкви. Можно предполагать, что раскопом 1948 г. также вскрыта часть одного из кольцевидных рвов. Дальнейшие раскопки в Перыни должны окончательно выяснить устройство этого интереснейшего памятника языческой религии древней Руси.

Слой XI—XV вв., хорошо изученный в 1951 г. благодаря большому количеству вещевым материалом и открытию в нем 15 полуземляночных жилищ, в раскопе 1952 г. оказался весьма бедным. В его южной части прослежены остатки 2-х больших наземных деревянных сооружений. В сухом песчаном слое Перыни дерево не сохраняется, его остатки прослеживаются в виде сероватых пятен, полос и заполнений ям от вертикальных столбов. Остатками постройки № 1 являются три длинные узкие канавки с темно-серым заполнением, в плане образующие четырехугольную фигуру, юго-восточная сторона которой находится вне раскопа (рис. 47). Ширина канавок 0,25—0,3 м, глубина от 12—15 до 30—35 см, а в отдельных местах до 0,5 м. Общие размеры постройки около 8 м с юго-запада на северо-восток и свыше 14 м с северо-запада на юго-восток. Повидимому, это было легкое сооружение с плетневыми стенами, может быть без крыши, так как остатков опорных столбов для нее не обнаружено.

Остатки второй постройки представлены ямами от толстых вертикальных столбов, расположенных по ее сторонам. Стратиграфически она позже первой. Ее размеры 12,8 × 6,4 м. Диаметр ям 0,65—0,85 м, глубина 0,4—0,8 м, форма близка к цилиндрической. Заполнение состоит из неравномерно окрашенного сероватого слоя. Такие же ямы от столбов, несколько меньшего диаметра, обнаружены в середине восточной половины постройки. Повидимому, это остатки большого навеса (стульями под срубы в Новгородской земле обычно служат валуны). С обеими постройками связаны немногочисленные обломки древнерусской круговой керамики и несколько железных гвоздей.

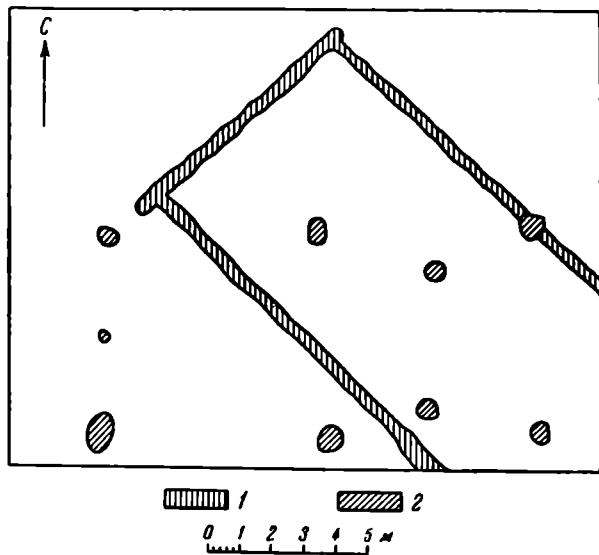
¹ А. В. Арциховский. Раскопки в Новгороде. КСИИМК, вып. XXXIII, 1950, стр. 9; Отчет о раскопках в архиве КПИ ИИМК за 1948 г.